

THEMA TD-31

TERMOSTATO DIGITAL COM VISOR LCD



O "THEMA TD-31" É UM TERMOSTATO DIGITAL COM FUNÇÃO MANUAL E ECONOMIZADORA.

TERMOSTATO COM VISOR LCD UM MODO DE FUNCIONAMENTO BASTANTE SIMPLES.

CÓDIGO DO TERMOSTATO

REFERÊNCIA	DESCRIÇÃO	COR	TIPO	PREÇO
THEMA TD-31	Termostato Digital	Branco	Digital	45,00 €

TERMOSTATO DIGITAL TD-31

MODELO: THEMA TD-31



APLICAÇÃO

Termostato Digital com Visor LCD, para Controlo do Piso Radiante Elétrico.

DESCRIÇÃO

Termostato de Aquecimento com visor LCD.

Este termostato tem dois modos de seleção:

- Modo Manual
- Modo Economizador de Energia

O termostato é recomendado para o controlo de sistemas de aquecimento elétrico (PRE), utilizados em edifícios comerciais, prédios residenciais, e edifícios industriais ...

CARACTERÍSTICAS TÉCNICAS

Voltagem 220VAC, 50/60HZ

Consumo de Energia <1W

Sensor de Limite 20~60°C (sensor externo)

Caixa de Proteção -5 a 55°C

Corrente I_{max} 16A

Interruptor Diferencial NTC Sensor Externo/Interno

Temperatura Ambiente 5°C~24°C

Precisão ±1°C

Especificação IP20 Anti Inflamável

PAINEL FRONTAL (VISOR LCD)

DIMENSÕES DO TERMOSTATO



Exemplo do Visor LCD do Thema TD-31

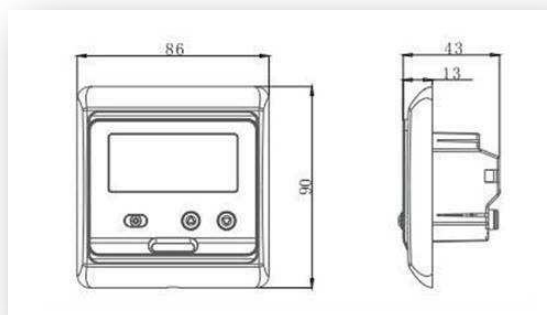

Encastrar em caixa de eletricidade standard.

ESQUEMAS ELÉTRICOS E MODO DE FUNCIONAMENTO

LIGAÇÕES ELECTRICAS

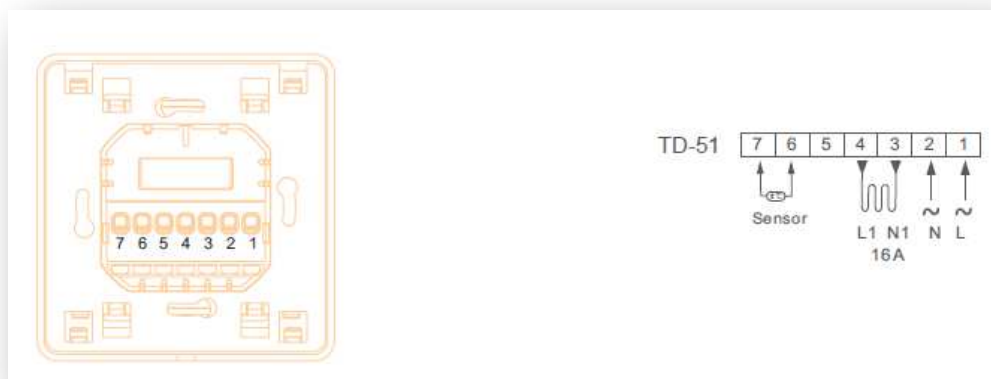

MODO DE FUNCIONAMENTO

1) Botão ON/OFF e Modo Funcionamento:



- Deslize o botão para a imagem da meia lua ☾ para selecionar o modo de economia de energia.
- Deslize o botão para a imagem do sol ☀ para selecionar o modo manual.
- Deslize o botão para a imagem ⏻ para desligar o termostato.

2) Para Modificar o valor da temperatura:

- Pressione a tecla com a seta para cima + para aumentar o valor de temperatura definido.
- Pressione a tecla com a seta para cima - para diminuir o valor de temperatura definido.
- Em cada passo de aumento ou diminuição da temperatura, o valor é de: 0.5°C